

Movix Pro

Звук и видео у вас дома
как в кинотеатре

**Инструкция
пользователя**



Звук и картинка как в кинотеатре. Только у вас дома

Приставка Movix Pro – это всё и сразу: телеканалы, фильмы и сериалы из популярных онлайн-кинотеатров, лучшие приложения и игры – в одном месте.



Управляйте прямым эфиром

Поставьте на паузу или перемотайте назад и пересмотрите.



Ваш ребёнок под присмотром

Настройте возрастное ограничение и ПИН-код от случайных покупок.



Смотрите всей семьёй где вам удобно

С приложением Movix для смартфонов, Smart TV или на сайте movix.ru.

Спасибо, что выбрали Movix Pro!

Для использования приставки Movix Pro вам понадобится

- Современный телевизор с возможностью подключения ТВ-приставки по HDMI.
- Подключение к интернету по кабелю Ethernet или с помощью беспроводной сети Wi-Fi, рекомендуется диапазон 5 ГГц.

Чтобы взять от Movix Pro всё, вам понадобятся аудиосистема с поддержкой Dolby Atmos и 4K телевизор с HDR и Dolby Vision. Чем быстрее и стабильнее интернет, тем плавнее и чётче будет изображение.

Комплектация

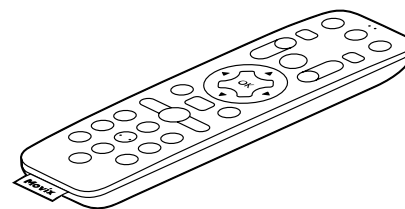

Пульт дистанционного управления



2 батарейки CR2032



Кнопка для открытия отсека батареек

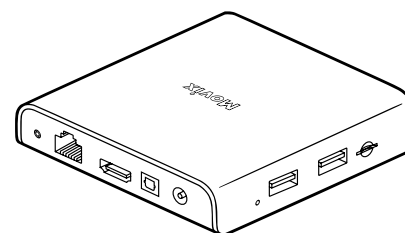

Приставка Movix Pro

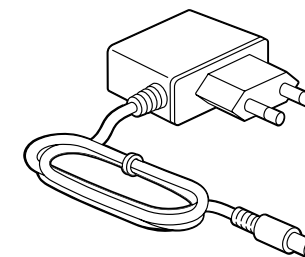

Блок питания

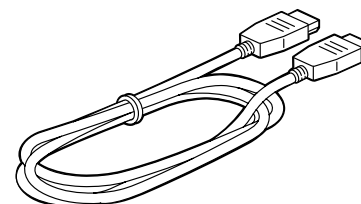

HDMI-кабель премиум-класса

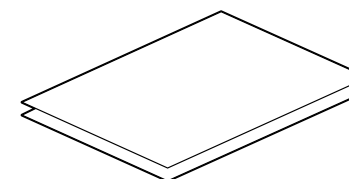

Инструкция и гарантийный талон

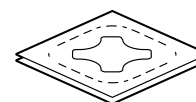

2 наклейки

Содержание

4	1. Приставка Movix Pro	17	4.4 Звук воспроизводится с телевизора
4	1.1 О приставке	18	4.5 Приставка подключена к телевизору по HDMI и к AV-ресиверу по S/PDIF, звук воспроизводится с AV-ресивера
5	1.2 Технические характеристики	18	4.6 Внешнее устройство подключено к телевизору по Bluetooth, звук воспроизводится с внешнего устройства
6	1.3 Подключение приставки	19	4.7 Внешнее устройство подключено к приставке по Bluetooth, звук воспроизводится с внешнего устройства
8	2. Пульт дистанционного управления	19	4.8 Через разъём для наушников телевизора/AV разъём приставки
8	2.1 Кнопки управления и навигации	20	5. Устранение неисправностей
9	2.2 Установка и замена батареек	20	5.1 Авторизация и регистрация
10	2.3 Привязка пульта	20	5.2 Обновление приставки
10	2.4 Настройка управления вашим телевизором	21	5.3 ПИН-код и Wi-Fi
12	2.5 Настройка управления другими устройствами	21	5.4 Голосовой поиск
13	3. Обзор функций приставки	21	5.5 Ошибки в работе приставки
13	3.1 Родительский контроль	23	5.6 Пульт Movix
13	3.2 Защита от случайных покупок	26	5.7 Видео, экран
13	3.3 ПИН-код	30	5.8 Звук
13	3.4 Поддержка HDMI-CEC	34	5.10 USB-порты и устройства хранения
14	3.5 Список запущенных приложений	35	6. Меры предосторожности и правила техники безопасности
14	3.6 Настройки технологий Dolby	35	6.1 Основные меры
15	4. Схемы подключения оборудования	37	6.2 При обнаружении неисправности
15	4.1 Телевизор подключены через ресивер по HDMI, звук воспроизводится с ресивера	37	6.3 Гарантийные обязательства
16	4.2 Ресивер подключен к телевизору через HDMI ARC/eARC, звук воспроизводится с ресивера	37	6.4 Правила и условия хранения, перевозки, реализации и утилизации
17	4.3 Ресивер подключён к телевизору через S/PDIF, звук воспроизводится с ресивера	38	7. Товарные знаки

1. Приставка Movix Pro

1.1 О приставке

Наименование	ТВ-приставка Movix Pro Model 2023
Модель	MVX03A
Тип	ТВ-приставка
Артикул	UHD300Y4/16G
ЕНС код	KTV00407
Срок гарантии	1 год
Срок службы	3 года
Производитель	Shenzhen SEI Robotics Co.,Ltd 4th Floor, Productivity Building D, #5 Hi-Tech Middle 2nd Road, Hi-Tech Industrial Park, YueHai Sub-district, Nanshan District, Shenzhen, China, 518057
Импортер	ООО «НАГ» Российская Федерация, 620016, Свердловская обл., г. Екатеринбург, ул. Краснoлесья, 12А (ТЦ «Краснолесье»), 4 этаж
Продавец	АО «ЭР-Телеком Холдинг» Информацию о ближайших офисах обслуживания в вашем регионе уточняйте на сайте www.dom.ru

Примечание: Название модели, месяц и год изготовления — на стикере на нижней поверхности устройства и на торце упаковки.

Передняя панель



На корпусе приставки есть только одна техническая кнопка. Управление приставкой производится с помощью пульта дистанционного управления.

Боковая и задняя панели



¹ Не рекомендуется к использованию, устаревший интерфейс передачи звука/видео

1.2 Технические характеристики

SoC	Amlogic S905Y4
CPU	ARM Quad 64-bit Cortex-A35
Набор инструкций	ARMv8-A
Тип архитектуры	64 bit
Графический процессор	ARM Mali-G31 MP2 GPU
ОЗУ	4 ГБ
ПЗУ	16 ГБ
Видеодекодер	VP9 Profile-2 до 4K*2K@60fps AV1 MP-10@L5.1 до 4K*2K@60fps H.265 HEVC MP-10@L5.1 до 4K*2K@60fps AVS2-P2 Profile до 4K*2K@60fps H.264 AVC HP@L5.1 до 4K*2K@30fps MPEG-4 ASP@L5 до 1080P@60fps (ISO-14496) WMV/VC-1 SP/MP/AP до 1080P@60fps AVS-P16(AVS+) /AVS-P2 JiZhun Profile до 1080P@60fps MPEG-2 MP/HL до 1080P@60fps (ISO-13818) MPEG-1 MP/HL до 1080P@60fps (ISO-11172) RealVideo 8/9/10 до 1080P@60fps
Wi-Fi	Wi-Fi 2,4 ГГц / 5 ГГц 802.11 b/g/n/ac 2T2R
Bluetooth	5.0
Ethernet	RJ-45 100 Мбит/с Fast Ethernet
USB	USB 2.0 – 2 штуки
HDMI	HDMI 2.1

Аудио	Dolby Atmos
Поддержка HDR	HDR10, HDR10+, HLG, Dolby Vision
Размеры	96×96×22,6 мм
Разъём для подключения карт памяти	Micro SD
Пульт дистанционного управления	Bluetooth / ИК-пульт
Блок питания	12 В / 1А 12Вт
Сеть электропитания	100–240 В, ~50/60 Гц, 0,3А
Температура использования	от 0°С до +50°С
Температура хранения	от -20°С до +70°С
Допустимая влажность	от 5 до 85% без конденсата

Примечание: Комплектация и технические характеристики приставки Movix Pro могут быть немного другими. Точная модель и комплектация указаны на стикере на нижней поверхности устройства и на торце упаковки.

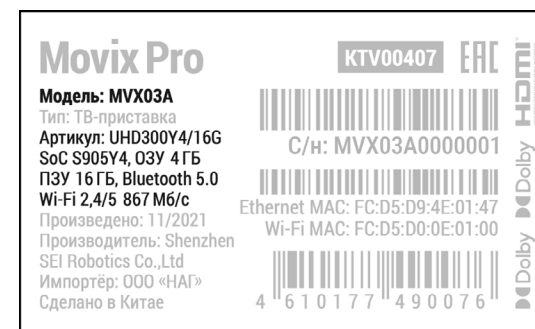

1.3 Подключение приставки

Внимание! Прежде чем приступить к подключению, изучите раздел «6. Меры предосторожности и правила техники безопасности» этого руководства. Это не очень интересно, но очень важно.

Шаг 1

Подключите приставку Movix Pro к телевизору с помощью HDMI-кабеля, который входит в комплект.

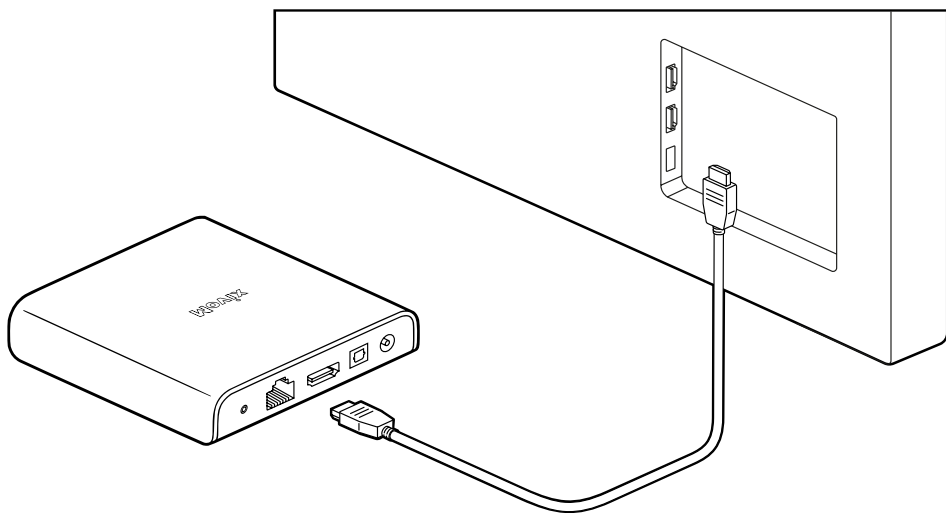

Шаг 2

Подключите блок питания в соответствующий разъем приставки Movix Pro и вставьте его в розетку (220 В / 50 Гц).

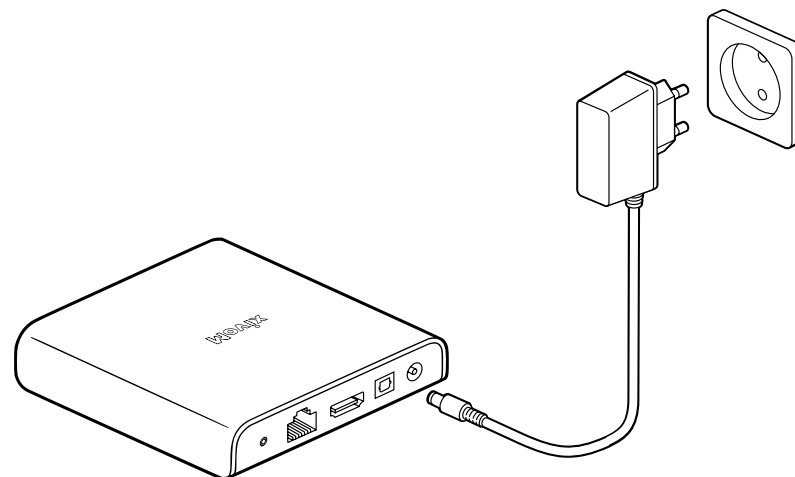

Шаг 3

Этот шаг можно пропустить, если будете подключать приставку к интернету через Wi-Fi.

Чтобы подключить Movix Pro к интернету через кабель Ethernet, один конец кабеля Ethernet (продаётся отдельно) подключите к приставке, а второй – к одному из разъёмов роутера.

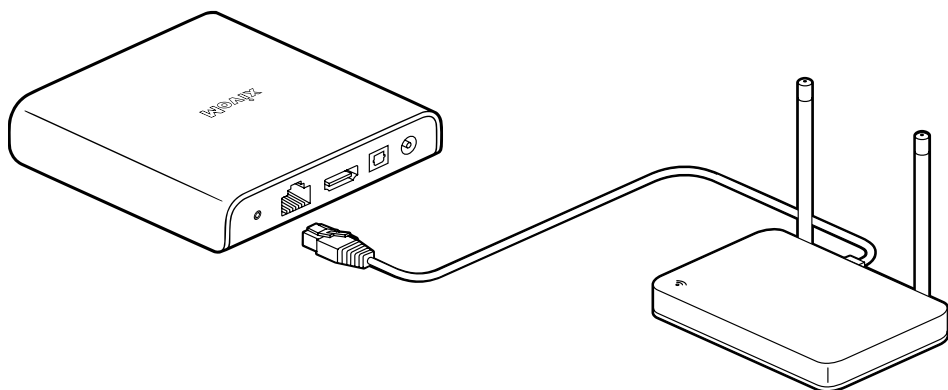

Шаг 4

Чтобы вставить батарейки в пульт, откройте его заднюю крышку специальной кнопкой и вставьте в батарейный отсек две батарейки CR2032 (см. п. 2.2), которые входят в комплект.

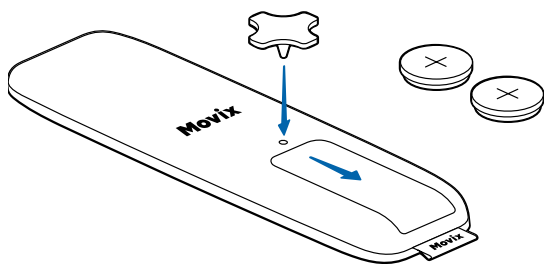

Шаг 5

Включите телевизор. В качестве источника сигнала выберите вход HDMI, по которому вы подключили приставку к телевизору. На экране появятся инструкции, которые подскажут, как подключиться к сети.



2. Пульт дистанционного управления

2.1 Кнопки управления и навигации



Внимание! Пульт содержит мелкие детали, которые представляют опасность при проглатывании. Держите его в недоступном для детей месте.



2.2 Установка и замена батареек

1. Вставьте специальную кнопку в отверстие на пульте и надавите.

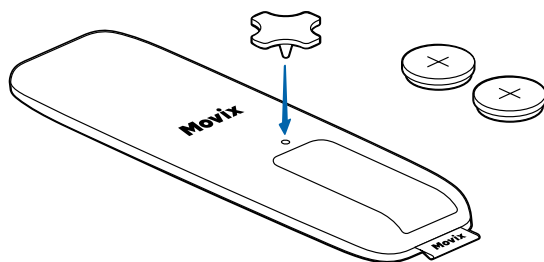

2. Сдвиньте крышку в сторону и поднимите вверх.

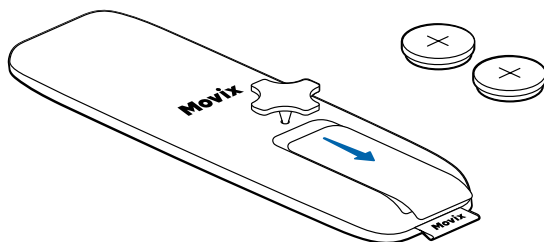

3. Используя выемку у батарейки, толкните батарейку в сторону синего текстильного ярлычка Movix.

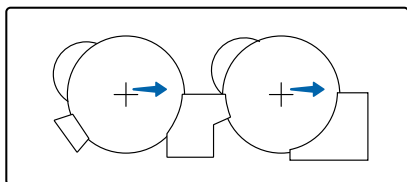

4. Когда батарейка освободится от держателя со стороны выемки, подцепите её снизу и потяните свободный край наверх.

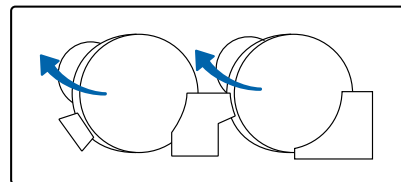

5. Теперь всё то же самое, но со второй батарейкой.
6. Соблюдая полярность (+/-, широкой стороной батарейки наверх) вставьте батарейку одним краем под держатель с надписью CR2032, на второй край просто надавите.

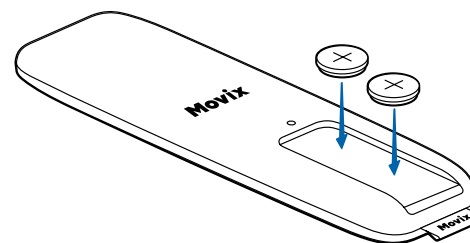

7. Теперь всё то же самое, но со второй батарейкой.
8. Верните крышку на место.

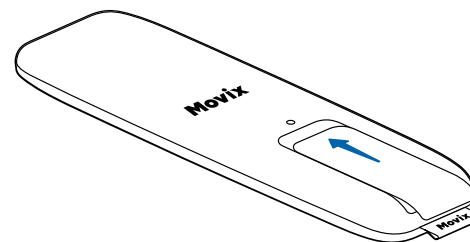

2.3 Привязка пульта

Когда включите приставку в первый раз, на экране появится инструкция — как привязать пульт. Следуйте ей, и всё получится.

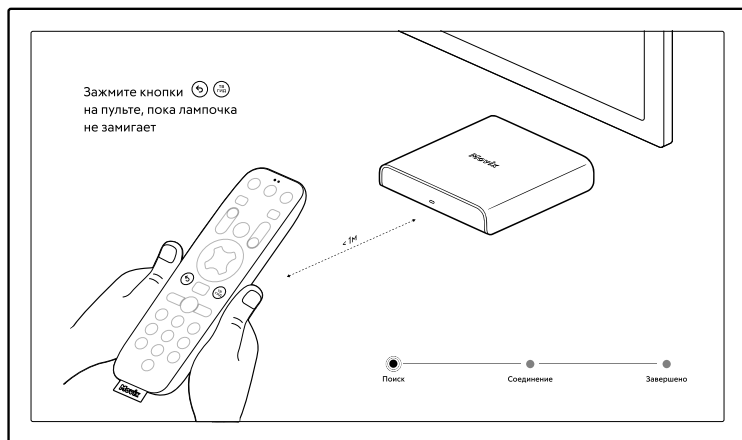

2.4 Настройка управления вашим телевизором

Пульт Movix — устройство универсальное. С его помощью можно управлять не только приставкой, но и телевизором. Чуть дальше расскажем, как настроить кнопки, выделенные на этой картинке, и с их помощью управлять телевизором.

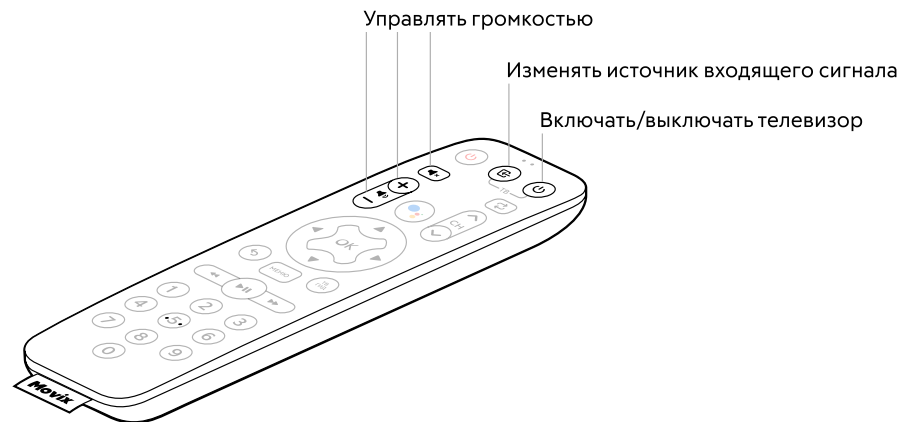

Настраивать пульт для управления телевизорами Samsung обычно не нужно.

Когда вы включите приставку в первый раз, вам нужно будет выбрать, как вы хотите настроить пульт. Выберите «автоматическую настройку», если хотите чтобы приставка всё сделала сама, или «ручную настройку», если хотите всё сделать сами.

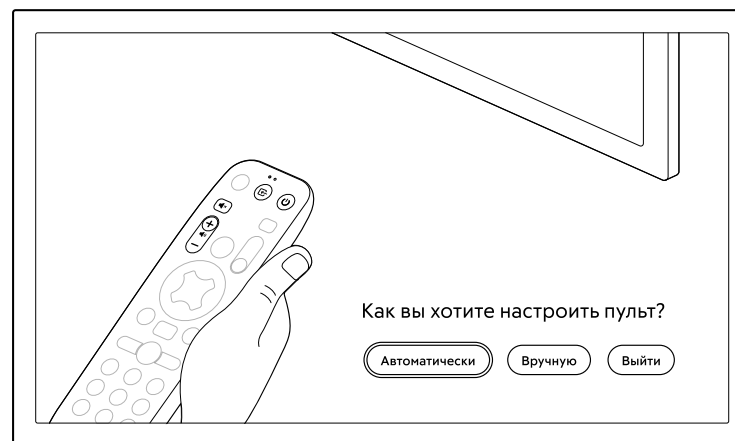

Автоматическая настройка пульта

Приставка сама определит модель вашего телевизора. Вам нужно будет только проверить, работают ли настраиваемые кнопки пульта.

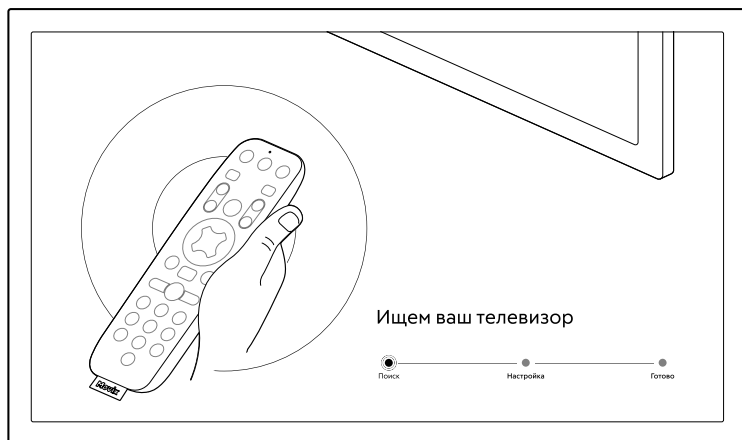

Если у неё не получится, вам надо будет выбрать марку телевизора самостоятельно.

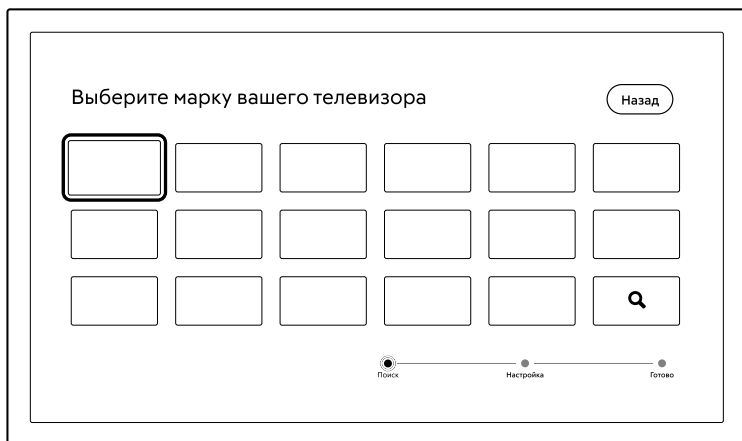

Когда выберете марку и модель телевизора, просто следуйте инструкциям на экране.



Ручная настройка пульта

Следуйте инструкциям на экране, чтобы настроить необходимые кнопки пульта.

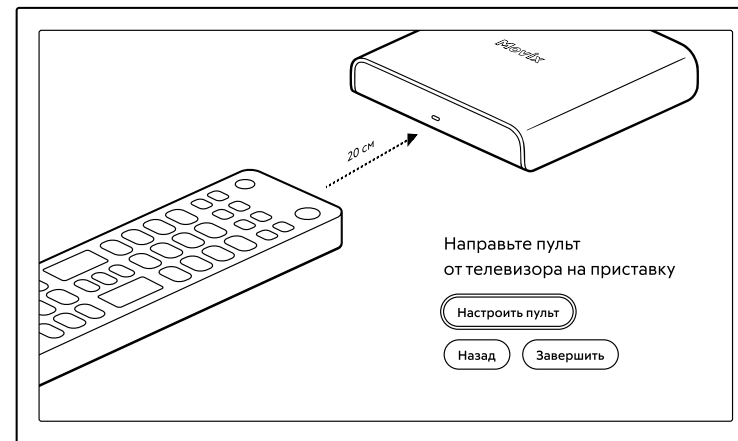

Обратите внимание! Чтобы батарейки в пульте прослужили дольше, по умолчанию управление громкостью телевизора отключено.



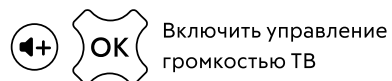

Чтобы управлять громкостью с помощью пульта Movix, нажмите и удерживайте указанные кнопки, пока лампочка на пульте не мигнёт красным.

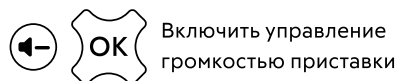

Чтобы управлять громкостью приставки, нажмите другую комбинацию кнопок, пока лампочка на пульте не мигнёт синим.







2.5 Настройка управления другими устройствами

Вы можете настроить любую из кнопок      пульта Movix на включение/выключение устройства с ИК-пультом в вашем доме.

Для этого возьмите ИК-пульт устройства и запрограммируйте кнопку с помощью «Ручной настройки» пульта Movix (см. п. 2.4).

Важно! Мы не можем гарантировать корректную работу сторонних устройств.

Особенно удобно управлять телевизором и AV-ресивером. Для этого в ручном обучении (см. п. 2.4):

1. Настройте на кнопку  на пульте Movix включение телевизора.
2. Настройте на кнопку  на пульте Movix включение AV-ресивера.
3. Настройте на кнопки    управление звуком AV-ресивера.
4. Включите функцию управления звуком.

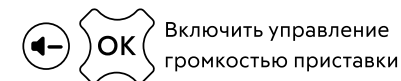
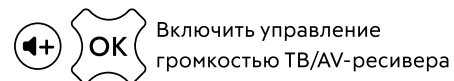

3. Обзор функций приставки

3.1 Родительский контроль

Позволяет настроить ПИН-код в приложении Movix от случайных покупок детьми, а также возрастное ограничение на фильмы и ТВ-каналы, чтобы ребёнок не увидел лишнего. Для этого перейдите в раздел Настройки, выберите раздел «Родительский контроль» и смените 4-х значный ПИН-код.

По умолчанию ПИН-код: 0000.

Важно! Функция работает в приложении Movix и на сторонние приложения не распространяется.

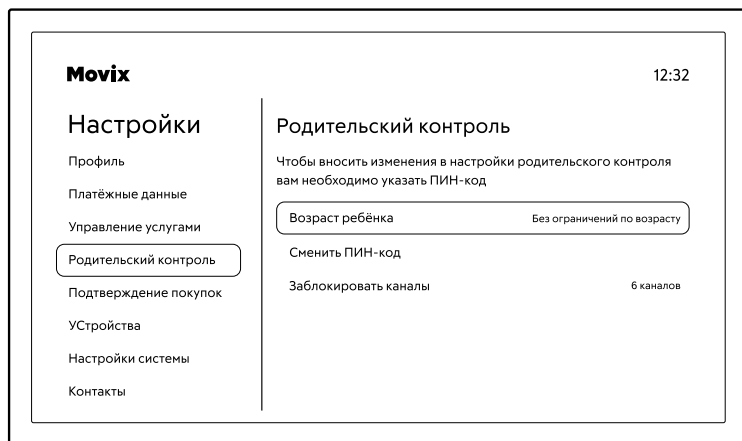

3.2 Защита от случайных покупок

Чтобы нужно было каждую покупку подтверждать ПИН-кодом, включите «Подтверждение покупок» в настройках.

3.3 ПИН-код

По умолчанию ПИН-код для разблокировки: 0000.

ПИН-код можно вводить с помощью кнопок на пульте или с помощью экранной клавиатуры. После ввода ПИН-кода можно будет поменять настройки или закончить покупку. Блокировка отключается на 15 минут.

3.4 Поддержка HDMI-CEC

Если ваш телевизор поддерживает технологию HDMI-CEC (включить её можно в настройках телевизора), то после подключения приставки Movix вы сможете использовать пульт от телевизора для управления и телевизором, и приставкой. То есть, когда вы будете включать телевизор, приставка включится автоматически.

У разных производителей функция HDMI-CEC называется по-разному:



- Anynet+ (Samsung).
- Aquos Link (Sharp).
- BRAVIA Sync и BRAVIA Link (Sony).
- HDMI-CEC (Hitachi).
- Kuro Link (Pioneer).
- CE-Link и Regza Link (Toshiba).
- RIHD (Remote Interactive over HDMI) (Onkyo).
- SimpLink (LG).
- HDAVI Control, EZ-Sync, и VIERA Link (Panasonic).
- EasyLink (Philips).
- NetCommand for HDMI (Mitsubishi).
- T-Link (ITT, Thomson).
- VIERA Link, HDAVI Control, EZ-Sync (Panasonic).

Подробные инструкции по настройке HDMI-CEC можно найти на сайте производителя телевизора.

3.5 Список запущенных приложений

Позволяет узнать, какие приложения в данный момент запущены и находятся в фоновом режиме, переключаться между ними и закрыть не нужные.

Для вызова экрана, нажмите и удерживайте кнопку  на пульте Movix в течение 2-3 секунд.

1. Используйте кнопки навигации на пульте для переключения между приложениями.
2. Используйте кнопку  для перехода в выбранное приложение.
3. Используйте кнопку  в интерфейсе, для закрытия конкретного приложения.
4. Используйте кнопку «Закреть все» в интерфейсе, для закрытия всех приложений.
5. Используйте кнопку  на пульте для выхода из диспетчера приложений.

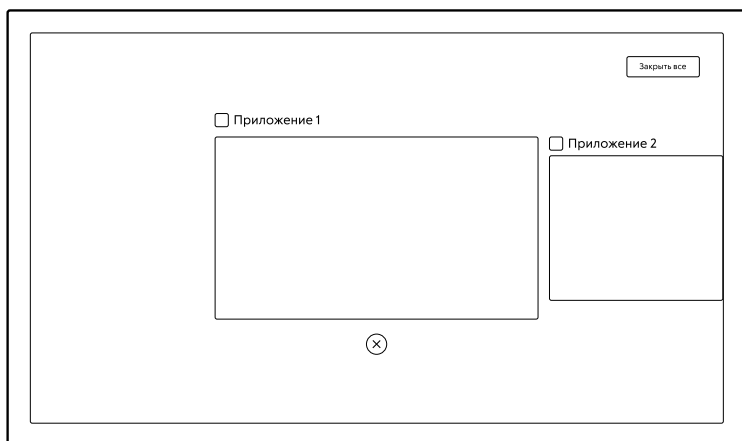

3.6 Настройки технологий Dolby

Обычно все настройки для устройств с поддержкой Dolby осуществляются автоматически. Если какая-то из технологий не работает обратитесь к разделу [5. Устранение неисправностей](#)

Все настройки Dolby Vision вы можете найти в разделе «Разрешение экрана»:

1. Найдите в верхней части главного экрана раздел «Настройки» с иконкой шестерёнки .
2. Выберите пункт «Настройки системы».
3. Перейдите в настройки приставки.
4. Откройте «Настройки устройства».
5. Откройте «Экран и звук».
6. Откройте «Разрешение экрана».

4. Схемы подключения оборудования

Обратите внимание! Приставка Movix Pro поддерживает кодеки Dolby Digital, Dolby Digital Plus, Dolby Atmos и позволяет воспроизводить аудио в этих кодеках даже на телевизоре или AV-ресивере, который их не поддерживает. Однако рекомендуется подключать к ТВ-приставке внешние аудиоустройства с поддержкой данных кодеков, для полноценного погружения и наслаждения объемным звуком.

Технологии:

- AV разъем (3,5 мм) – стерео звук.
- S/PDIF – стерео в несжатом виде (PCM), многоканальный звук только в сжатом виде (Digital, Digital Plus 5.1, нет поддержки Digital Plus 7.1 и Atmos).
- ARC (HDMI 1.4b) – передаёт звук вплоть до Dolby Digital Plus 5.1, но не передаёт Dolby Atmos.
- eARC (HDMI 2.1) – передаёт любой вид сжатого и несжатого звука, включая Dolby Atmos.
- HDMI 1.4b – поддерживает технологию ARC.
- HDMI 2.1 – поддерживает технологию eARC.
- HDMI 2.0 – включен в спецификацию HDMI 2.1.

4.1 Телевизор подключены через ресивер по HDMI, звук воспроизводится с ресивера

Рекомендуемая схема подключения в случае поддержки AV-ресивером HDMI 2.0/2.1.

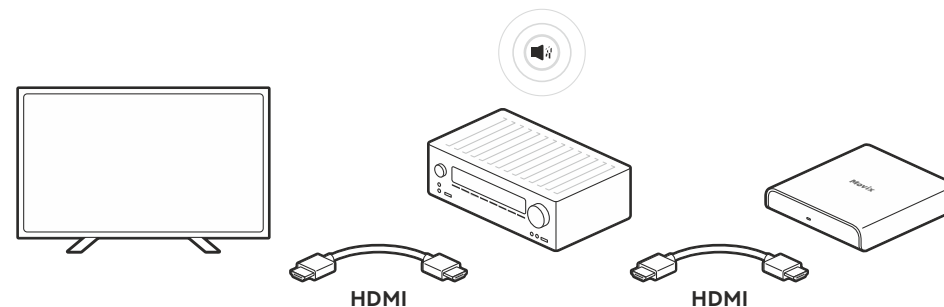

Поддержка любых звуковых кодеков, если они поддерживаются телевизором и ресивером.

Плюсы

- Стабильная передача звука любого качества.
- Управлять телевизором, приставкой и аудио устройством можно с одного пульта благодаря технологии HDMI-CEC.
- Автокорректировка задержки звука относительно изображения.

Минусы

- Если аудио устройство не имеет HDMI 2.0/2.1 портов, то передать изображение высокой чёткости в 4K UHD более 30 кадров/с или Dolby Vision невозможно.
- Нужен современный AV-ресивер или использовать схему из [п. 4.2](#).

Подключение

1. Просто подключите приставку к AV-ресиверу и телевизору по HDMI.

4.2 Ресивер подключен к телевизору через HDMI ARC/eARC, звук воспроизводится с ресивера

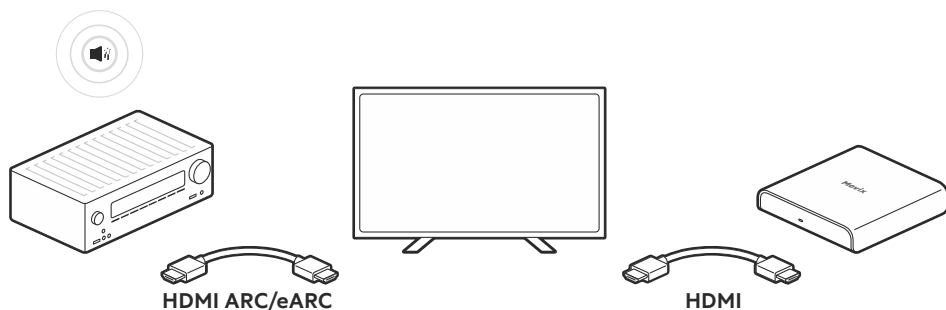

Будет ли звук многоканальным, зависит от типа HDMI-подключения телевизора и аудио устройства¹.

Плюсы

- Простота подключения.
- Подключение с самым высоким доступным качеством видео.
- Управлять телевизором, приставкой и аудио устройством можно с одного пульта благодаря технологии HDMI-CEC.
- Легкое подключение всех устройств к AV-ресиверу.
- Автокорректировка задержки звука относительно изображения.

¹ Dolby Atmos или DTS-X не будут работать, если хотя бы одно устройство имеет порт HDMI 1.4

Минусы

- Возможное вмешательство телевизора в звуковой поток.

Подключение

1. Подключите AV-ресивер к телевизору используя порты с надписью ARC/eARC.
2. Включите HDMI ARC/eARC на AV-ресивере.
3. Включите на телевизоре:
 - Вывод звука по HDMI ARC/eARC.
 - Режим passthrough.
 - Bitstream на HDMI входе.

4.3 Ресивер подключён к телевизору через S/PDIF, звук воспроизводится с ресивера

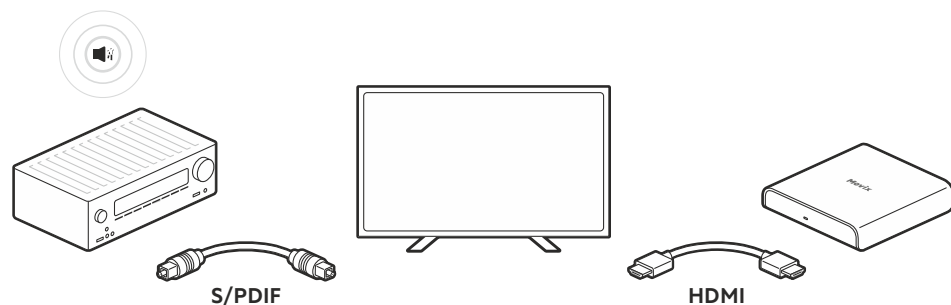

Будет ли звук многоканальным, зависит от типа HDMI-подключения телевизора и возможностей внешнего устройства.

Плюсы

- Возможно большое расстояние между телевизором и аудио устройством.
- Подключение с самым высоким доступным качеством видео.

Минусы

- Объёмный звук ограничен максимум Dolby Digital 5.1 и DTS 6.1.
- Не поддерживаются технологии Dolby Digital Plus 7.1, Dolby Atmos и DTS:X.
- Невозможно управлять аудио устройством и телевизором с одного пульта, но можно использовать обучаемые кнопки пульта Movix для управления телевизором и ресивером (см. п.2.4–2.5).
- Возможна задержка звука относительно изображения.

Подключение

1. Выберите оптический порт в качестве выхода звука в настройках телевизора.
2. Подключите кабель к нужному порту ресивера.

4.4 Звук воспроизводится с телевизора

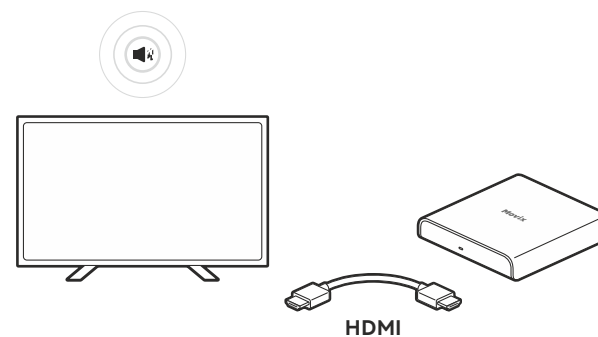

Поддержка любых звуковых кодеков, если они поддерживаются телевизором.

Плюсы

- Простота подключения.
- Стабильная передача звука в любом качестве.

Минусы

- Отсутствие качественного объёмного звука, если у телевизора нет такой функции.

Подключение

1. Просто подключите приставку к телевизору по HDMI.

4.5 Приставка подключена к телевизору по HDMI и к AV-ресиверу по S/PDIF, звук воспроизводится с AV-ресивера

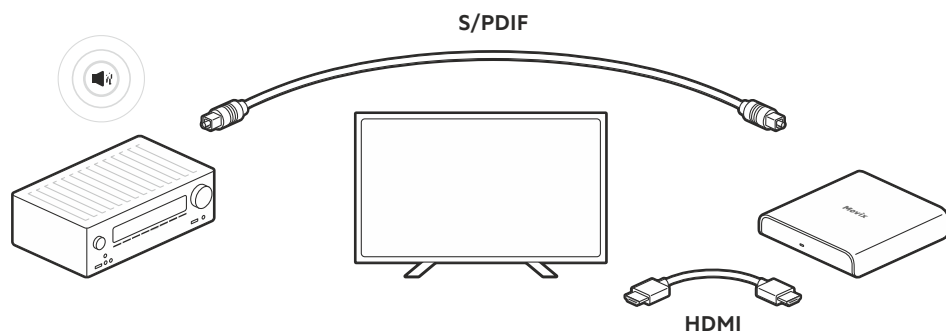

Плюсы

- Возможно большое расстояние между приставкой и аудио устройством.
- Подключение с самым высоким доступным качеством видео.

Минусы

- Объемный звук ограничен максимум Dolby Digital 5.1 и DTS 6.1.
- Не поддерживаются технологии Dolby Digital PLUS 7.1, Dolby Atmos и DTS.X.
- Невозможно управлять аудио устройством и телевизором с одного пульта, но можно использовать обучаемые кнопки пульта Movix для управления телевизором и ресивером (см. п.2.4–2.5).
- Возможна задержка звука относительно изображения.

Подключение

1. Проверить что S/PDIF включен на приставке.
2. Установить уровень громкости на телевизоре 0 или настроить задержку звука.

4.6 Внешнее устройство подключено к телевизору по Bluetooth, звук воспроизводится с внешнего устройства

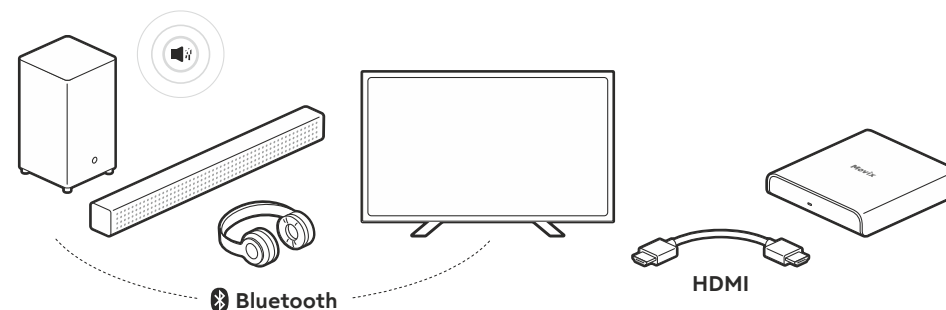

Будет ли звук многоканальным, зависит от типа HDMI-подключения телевизора и возможностей внешнего устройства.

Плюсы

- Подключение без проводов.

Минусы

- Только стерео или псевдообъемный звук не очень высокого качества.
- Возможны проблемы со звуком, если приставка подключена к роутеру по Wi-Fi 2,4 ГГц и звуковое устройство имеет версию Bluetooth ниже 5.0.
- Ограниченная дальность установки или расположения аудио устройства.
- Задержка звука, если Bluetooth устройство не поддерживает специальный режим.

Подключение

1. Подключите внешнее устройство по Bluetooth в настройках телевизора.

4.7 Внешнее устройство подключено к приставке по Bluetooth, звук воспроизводится с внешнего устройства

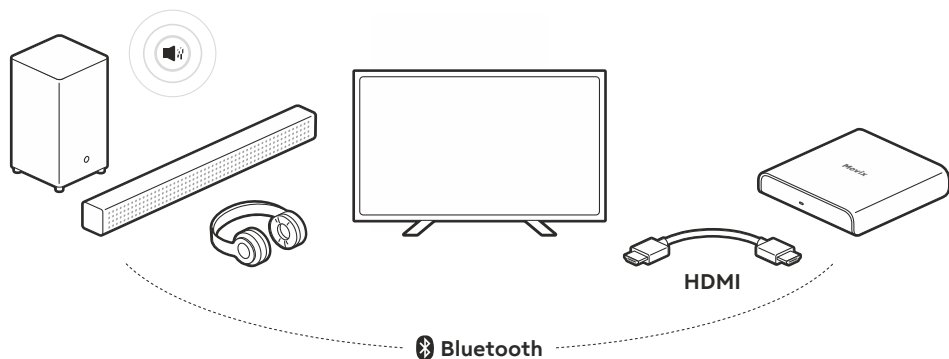

Плюсы

- Подключение без проводов.

Минусы

- Только стерео или псевдообъемный звук не очень высокого качества.
- Возможны проблемы со звуком, если приставка подключена к роутеру по Wi-Fi 2,4 ГГц и звуковое устройство имеет версию Bluetooth ниже 5.0.
- Ограниченная дальность установки или расположения аудио устройства.
- Задержка звука, если Bluetooth устройство не поддерживает специальный режим.
- Не будет звука с внешнего устройства, если просматривать на телевизоре.

Подключение

1. Найдите в верхней части главного экрана раздел «Настройки» с иконкой шестерёнки .
2. Выберите пункт «Настройки системы».
3. Перейдите в настройки приставки.
4. Откройте «Пульты и аксессуары».
5. Нажмите «Добавить устройство».
6. Переведите внешнее устройство в режим сопряжения по Bluetooth и подтвердите подключение с пульта управления приставкой.

4.8 Через разъём для наушников телевизора/AV разъём приставки

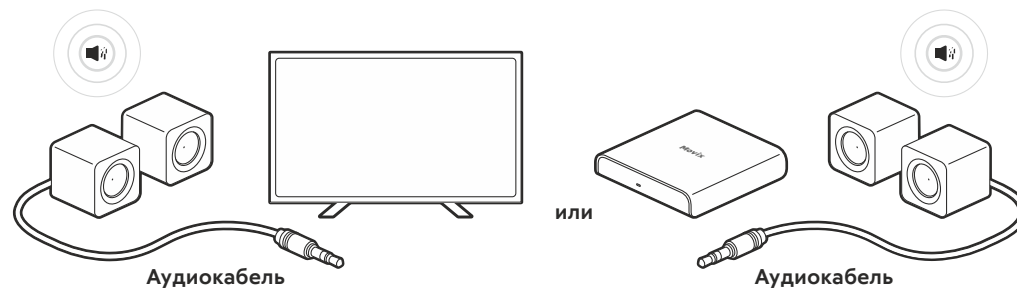

Не рекомендуем подключать внешнее устройство через разъём телевизора для наушников или AV-порт ТВ-приставки.

5. Устранение неисправностей

5.1 Авторизация и регистрация

Нужно ввести номер договора и пароль при регистрации или авторизации

Если вы абонент дом.ру, то скорее всего, устройство не авторизовано в системе дом.ру. Пожалуйста, позвоните в поддержку по номеру **8 800 333-70-00**.
Поддержка работает круглосуточно.

5.2 Обновление приставки

Неактуальная версия приложения Movix или прошивки Android

Как обновить приложение Movix:

1. Откройте Google Play Store в разделе приложений на вашем телевизоре.
2. Войдите в свой аккаунт Google¹.
3. Найдите приложение Movix.
4. Нажмите кнопку «Обновить» (если приложение уже обновлено до последней версии, на кнопке будет написано «Открыть»).

Как обновить прошивку приставки:

1. Найдите в верхней части главного экрана раздел «Настройки» с иконкой шестерёнки .
2. Выберите пункт «Настройки системы».
3. Перейдите в настройки приставки.

¹ Если не сделали это ранее

4. Откройте «Настройки устройства».
5. Откройте «Об устройстве».
6. Выберите «Обновление системы» и следуйте инструкциям на экране.

Сброс на Заводские Установки (ЗУ)

1. Если есть доступ до интерфейса приставки:
 - Найдите в верхней части главного экрана раздел «Настройки» с иконкой шестерёнки .
 - Выберите пункт «Настройки системы».
 - Перейдите в настройки приставки.
 - Откройте «Настройки устройства».
 - Откройте «Об устройстве».
 - Выберите «Сброс настроек» и следуйте инструкциям на экране.
2. Если нет доступа к интерфейсу:
 - Отключите приставку от питания.
 - Нажмите кнопку «Привязка пульта к приставке» на корпусе приставки.
 - Подключите питание, не отпуская «Привязка пульта к приставке».
 - Удерживайте кнопку «Привязка пульта к приставке» до появления логотипа Movix и подождите ещё 30 секунд.
 - Выберите Wipe data/Factory reset. Долгое нажатие (2+ секунды) – это выбор, короткое нажатие – следующий пункт. Может работать пульт управления.
 - После появления текста – перезагрузите приставку.

Не удаётся обновить ПО приставки

Проверьте, что на приставке есть 750 МБайт свободной памяти, для этого:

1. Найдите в верхней части главного экрана раздел «Настройки» с иконкой шестерёнки .
 - Выберите пункт «Настройки системы».
 - Перейдите в настройки приставки.
 - Откройте «Настройки устройства».
 - Откройте «Об устройстве».
 - Выберите «Хранилище».
 - Выберите «Внутренний общий накопитель».
 - Найдите строчку «Доступно» и убедитесь, что значение больше 750 МБайт
2. Перезагрузите приставку.

5.3 ПИН-код и Wi-Fi

Забыли ПИН-код

ПИН-код по умолчанию – 0000. Для сброса ПИН-кода обратитесь в поддержку.

Не подключается к Wi-Fi

Проверьте конфигурацию на Wi-Fi-роутере, ТВ-приставка не поддерживает WPA3 режим.

5.4 Голосовой поиск

Не работает голосовой поиск в приложениях

Включить разрешение на поиск в приложениях на приставке Movix можно в настройках:

1. Найдите в верхней части главного экрана раздел «Настройки» с иконкой шестерёнки .
2. Выберите пункт «Настройки системы».
3. Перейдите в настройки приставки.
4. Откройте «Настройки устройства».
5. Откройте «Google Ассистент».
6. Откройте «Поиск в приложениях».
7. Включите переключатель «Для Movix или сторонних приложений».

5.5 Ошибки в работе приставки

Экран 911

Для диагностики иногда требуется сфотографировать сервисный экран, для этого:

1. Нажмите кнопку .
2. Наберите на цифровой части пульта 911.
3. Сфотографируйте экран телевизора на камеру вашего телефона.

Приставка не загружается, при загрузке показывает экран ошибки со следующей картинкой:

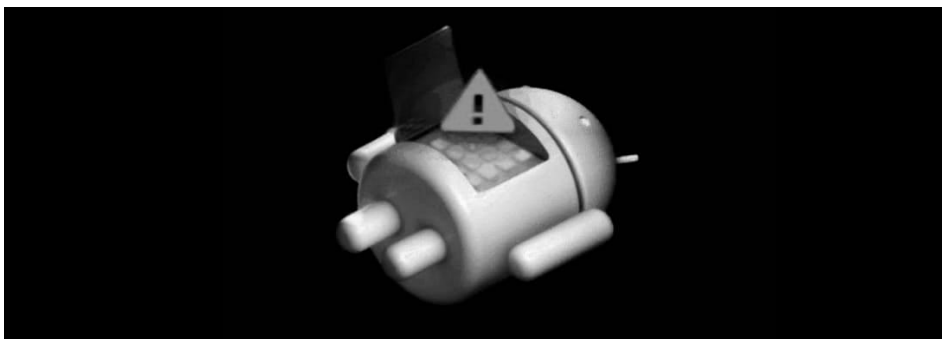

1. Попробовать запустить приставку еще раз вручную:
 - Используйте кнопку «Привязка пульта к приставке» на корпусе приставки:
Долгое нажатие (2+ секунды) – выбрать пункт меню;
Короткое нажатие – следующий пункт меню.
Также может работать пульт управления.
 - Выберите пункт «Try Again» на экране с ошибкой.
 - Подтвердите выбор.
 - При необходимости повторите процедуру несколько раз.
2. Сбросьте приставку до заводских установок (пользовательские данные не сохраняются):
 - Используйте кнопку «Привязка пульта к приставке» на корпусе приставки:
Долгое нажатие (2+ секунды) – выбрать пункт меню;
Короткое нажатие – следующий пункт меню. .
Также может работать пульт управления.
 - Выберите пункт «Factory Data reset».
 - Подтвердите выбор.
 - При необходимости повторите процедуру.

3. Если сброс до заводских установок не помог, сбросьте кэш:
 - Отключите от приставки кабель питания.
 - Зажмите кнопку «Привязка пульта к приставке».
 - Подключите питание не отпуская кнопку «Привязка пульта к приставке».
 - Удерживайте кнопку «Привязка пульта к приставке» до появления логотипа Movix, и подождите ещё 30 секунд.
 - Выберите пункт «Wipe cache partition».
Долгое нажатие (2+ секунды) – выбрать пункт меню;
короткое нажатие – следующий пункт меню.
Может работать пульт управления.
 - Перезагрузите приставку.

Проблемы с приложением Movix и другими приложениями / Неизвестные ошибки биллинга (6.4.12.28) / На главном экране отображается только Youtube и приложения

Сбросьте кэш и данные приложений.

Вариант 1 (работает на версии приложения Movix 2.7.3 и выше)

1. Наберите на главном экране 981.
2. Данные и кэш удалятся автоматически. Возможно, придётся нажать кнопку  для возврата на главный экран приложения Movix.

Вариант 2 (универсальный)

1. Найдите в верхней части главного экрана раздел «Приложения» с иконкой из 4 точек .
2. Откройте «Управление приложениями».
3. Выберите проблемное приложение.
4. Удалите кэш. Если не помогает, переустановите приложение.

5.6 Пульт Movix

При выключении и/или включении приставки не отключаются телевизор, AV ресивер или другие устройства, подключенные по HDMI

Чтобы это происходило, технология HDMI-CEC должна быть включена в настройках устройства.

В приставке она включена по умолчанию. Проверьте сами:

1. Найдите в верхней части главного экрана раздел «Настройки» с иконкой шестерёнки .
2. Выберите пункт «Настройки системы».
3. Перейдите в настройки приставки.
4. Откройте «Настройки устройства».
5. Перейдите в «Экран и звук».
6. Перейдите в «Разрешение экрана».
7. Проверьте, что HDMI-CEC включена.

На телевизорах её, скорее всего, надо включить вручную. Для этого изучите инструкцию телевизора.

У разных производителей функция HDMI-CEC называется по-разному:

- Anynet+ (Samsung).
- RIHD (Remote Interactive over HDMI) (Onkyo).
- Aquos Link (Sharp).
- SimpLink (LG).
- BRAVIA Sync и BRAVIA Link (Sony).
- HDAVI Control, EZ-Sync, и VIERA Link (Panasonic).
- HDMI-CEC (Hitachi).
- EasyLink (Philips).
- Kuro Link (Pioneer).
- NetCommand for HDMI (Mitsubishi).
- CE-Link и Regza Link (Toshiba).

Световая индикация на пульте сменилась с синего на красный цвет

Пульт имеет два вида индикации:

1. Синий – для команд передаваемых по радио каналу, то есть пульт не надо направлять на телевизор или приставку. Так работает большая часть кнопок за исключением кнопок для управления телевизором.
2. Красный – для инфракрасного (ИК) управления приставкой (например, чтобы включить телевизор) или устройствами (см. п.2.4–2.5).

Если индикация изменилась на красную, это может говорить об одной из проблем:

1. Если при нажатии на кнопку пульт раньше мигал синим, а теперь мигает 1 раз красным, это значит, что в вашем пульте садятся батарейки, часть функций отключены (например ИК управление), пульт работает корректно и может ещё долго проработать в радио режиме. Для восстановления всех функций надо вынуть обе батарейки и заменить их на новые (см. п.2.2).

Важно: вынимать надо сразу обе старые батарейки, и только после этого вставлять две новые.

2. Если при нажатии на кнопку пульт 4 раза мигает красным, он не «видит» телевизионную приставку через Bluetooth (радио канал). В таком состоянии приставка будет управляться через инфракрасный канал и не всегда считывать сигналы с пульта, плюс – не будет работать голосовое управление и батарейки разрядятся намного быстрее. Попробуйте следующее для восстановления Bluetooth соединения:
 - Перезагрузите приставку.
 - Попробуйте повторно привязать пульт к приставке (см. п. Пропадает соединение Bluetooth с пультом ниже).
 - Если вы давно не видели синей световой индикации на пульте – замените батарейки.

Ручное программирование пульта для управления телевизором через ИК

Запустите приложение «Обучение пульта», для этого:

Вариант 1

1. Найдите в верхней части главного экрана раздел «Приложения» с иконкой из 4 точек .
2. Выберите приложение «Обучение пульта» и следуйте инструкциям на экране.

Вариант 2

1. Найдите в верхней части главного экрана раздел «Настройки» с иконкой шестерёнки .
2. Выберите пункт «Настройки системы».
3. Перейдите в настройки приставки.
4. Откройте «Настройки устройства».
5. Выберите «Обучение пульта» и следуйте инструкциям на экране.

Если не получается:

1. Убедитесь что инфракрасный (ИК) приёмник телевизора работает (например, отрегулируйте громкость пультом от телевизора), не перекрыт посторонними предметами.
2. Убедитесь, что обучение происходит с ИК-пульта, поскольку часть современных телевизоров комплектуются только Bluetooth-пультами с одной ИК-кнопкой – кнопкой включения.

Для этого:

- Включите камеру смартфона.
- Наведите её на ИК-диод в верхней части пульта телевизора.

3. Нажмите на любую кнопку пульта – через камеру смартфона должно быть видно, как диод мигает каждый раз, когда вы нажимаете на кнопки пульта.
4. Не отпускайте кнопку на пульте телевизора подольше.
5. Замените батарейки в пультах от приставки и телевизора.
6. Для обучения пульта приставки Movix Pro необходимо пульт от телевизора направлять на приставку.
Даже несмотря на то, что пульт от телевизора работает по Bluetooth, часть телевизоров (например Xiaomi) все равно поддерживают ИК-управление.
Для обучения пульта Movix можно сделать следующее:
 - Найдите телефон с поддержкой ИК-передатчика (Xiaomi, Honor, Huawei и др.).
 - Запустите на нем приложение для управления оборудованием по ИК (Mi Remote controller, Smart Remote).
 - Подберите в приложении рабочие коды для телевизора.
 - Обучите пульт Movix через ИК передатчик мобильного телефона.

Вынужденная замена пульта, без отвязки прошлого (поломка, утеря и т.п.)



1. Зубочисткой нажмите кнопку «Привязка пульта к приставке» на корпусе приставки.
2. Следуйте инструкциям на экране.

Не работают некоторые кнопки на пульте



Если вы используете не оригинальный пульт от приставки – ряд кнопок может не работать, замените пульт на оригинальный.

Пропадает соединение Bluetooth с пультом

Вариант 1

1. Зубочисткой нажмите кнопку «Привязка пульта к приставке» на корпусе приставки на 3 секунды, появится меню привязки пульта на экране телевизора.
2. Зажмите на пульте управления кнопки  +  на 3 секунды, пока лампочка на пульте не станет мигать быстрее.
3. Отпустите кнопки и следуйте указаниям на экране телевизора.

Вариант 2

1. В течение одной минуты много раз нажимайте кнопку , пока не откроется меню привязки пульта.
2. Зажмите  +  на пульте.

Вариант 3



1. Нажмите кнопку  на пульте, направив пульт на приставку.

Вариант 4

Используйте пульт от телевизора для управления приставкой (должна быть включена функция HDMI-CEC), чтобы повторно привязать с его помощью пульт Movix:

1. Найдите в верхней части главного экрана раздел «Настройки» с иконкой шестерёнки .
2. Выберите пункт «Настройки системы».
3. Перейдите в настройки приставки.
4. Откройте «Пульты и аксессуары».
5. Удалите старую привязку, добавьте новый пульт.

Вариант 5

1. Подключите клавиатуру или мышь в USB порт приставки.
2. Найдите в верхней части главного экрана раздел «Настройки» с иконкой шестерёнки .
3. Выберите пункт «Настройки системы».
4. Перейдите в настройки приставки.
5. Откройте «Пульты и аксессуары».
6. Удалите устройства, которыми не пользуетесь, из списка.
7. Нажмите «Добавить устройство».
8. Зажмите  +  на пульте.

Как запустить обучение пульта дистанционного управления, если «Обучения пульта» нет в списке приложений

1. Найдите в верхней части главного экрана раздел «Настройки» с иконкой шестерёнки .
2. Выберите пункт «Настройки системы».
3. Перейдите в настройки приставки.
4. Откройте «Настройки устройства».
5. Выберите «Обучение пульта» и следуйте инструкциям на экране.

Не работает пульт

Если при нажатии кнопок на пульте не горят лампочки, а замена батареек ни к чему не приводит, попробуйте следующее:

1. Сбросьте настройки пульта, зажав кнопки  +  на 10 секунд.
2. Используйте смартфон в качестве пульта. Для этого используйте приложение Google TV из Play Market или App Store.
3. Если ничего не помогает, обменяйте пульт на новый в рамках гарантийного обслуживания. Если гарантия истекла, можно приобрести новый пульт.

5.7 Видео, экран

Нет изображения на телевизоре

1. Проверьте, что на телевизоре в качестве источника сигнала выбран тот разъём, через который подключена приставка.
2. Убедитесь, что вы используете кабель HDMI из комплекта поставки приставки Movix Pro. Совместимость со сторонними HDMI кабелями не гарантируется. Кабель HDMI должен иметь маркировку Ultra High Speed HDMI® или Premium High Speed HDMI®.
3. Убедитесь, что приставка Movix и телевизор соединены корректно: кабель HDMI до конца вставлен в разъемы на обоих устройствах.
4. Проверьте подключение приставки Movix к электросети: она должна быть подключена через адаптер питания из комплекта поставки.
5. Проверьте, работает ли порт HDMI на телевизоре. Например, подключите к нему ноутбук и убедитесь, что изображение и звук передаются.
6. Не отключая приставку от телевизора, отключите и подключите приставку к электросети.
7. Возможно, ваш телевизор не поддерживает выбранное на приставке разрешение. В таком случае, вместо изображения он может выводить надпись «Нет сигнала».

Подключите приставку к другому телевизору или монитору, а затем установите другое разрешение и/или частоту обновления на приставке вручную:



- Найдите в верхней части главного экрана раздел «Настройки» с иконкой шестерёнки .
- Выберите пункт «Настройки системы».
- Перейдите в настройки приставки.
- Откройте «Настройки устройства».
- Перейдите в «Экран и звук».
- Перейдите в «Разрешение экрана».
- Отключите «Автоматический выбор разрешения».
- Задайте разрешение и/или частоту ниже, чем на проблемном телевизоре. Оптимальные параметры для совместимости с большинством телевизоров – разрешение 1080p и частота 50 Гц.

Подключение монитора (нестандартное разрешение)

Приставка предназначена для подключения к телевизорам с соотношением сторон экрана 16:9 и поддержкой стандартных телевизионных разрешений 720p, 1080p и 2160p (4K).

Компьютерный монитор – это другой класс оборудования, в нём отсутствует ряд технологий (например HDCP), и поддерживаются альтернативные разрешения с нестандартными соотношениями стороны (например 21:9). Ярким примером могут быть 2K мониторы. Данные устройства могут работать некорректно, не выводить изображение вообще, часть фильмов или телепрограмм может не отображаться. Это не является неисправностью приставки.

Частое мерцание экрана

1. Попробовать сменить режим цветности с 12 bit, для этого:
 - Найдите в верхней части главного экрана раздел «Настройки» с иконкой шестерёнки .
 - Выберите пункт «Настройки системы».
 - Перейдите в настройки приставки.
 - Откройте «Настройки устройства».
 - Откройте «Экран и звук».
 - Откройте «Разрешение экрана».
 - Откройте «Цветовое пространство».
 - Выберите режим «10 bit» или «8 bit».
2. Не поддерживается выбранное разрешение – в таком случае, телевизор может выдавать ошибку «Нет сигнала». Попробуйте установить разрешение или частоту обновления экрана на приставке вручную (с помощью второго телевизора или монитора):
 - Найдите в верхней части главного экрана раздел «Настройки» с иконкой шестерёнки .
 - Выберите пункт «Настройки системы».
 - Перейдите в настройки приставки.
 - Откройте «Настройки устройства».
 - Откройте «Экран и звук».
 - Откройте «Разрешение экрана».
 - Отключите «Автоматический выбор разрешения».
 - Настройте разрешение и частоту ниже, чем на телевизоре, с которым возникли проблемы. Например, 1080p 50 Гц.

При просмотре видеоконтента возникают зависания, подёргивания видео и появляются индикаторы загрузки

1. Запишите как выглядит проблема на видео вашим телефоном. Это понадобится, чтобы показать Сервисному инженеру.
2. Для диагностики требуется сфотографировать сервисный экран, для этого:
 - Нажмите кнопку .
 - Наберите цифрами на пульте 911.
 - Сфотографируйте экран телевизора.
3. Перезагрузите приставку.
4. Если проблема сохраняется или быстро появляется вновь – обратитесь в круглосуточную службу поддержки дом.ru по телефону 8 800 333-70-00.

Редкое мерцание экрана (черный экран) при старте воспроизведения или при просмотре

Попробуйте сменить режим HDR с адаптивного на принудительный:

1. Найдите в верхней части главного экрана раздел «Настройки» с иконкой шестерёнки .
2. Выберите пункт «Настройки системы».
3. Перейдите в настройки приставки.
4. Откройте «Настройки устройства».
5. Откройте «Экран и звук».
6. Откройте «Разрешение экрана».
7. Откройте «Режим HDR».
8. Выберите пункт «Принудительный режим HDR».

Изображение на экране автоматически масштабируется, обрезается часть картинки

Вариант 1

1. Отключите или перенастройте автоматическое масштабирование изображения на вашем телевизоре. Сделать это можно в настройках телевизора. Подробную информацию можно найти в инструкции к телевизору.

Вариант 2

Настройте масштабирование на ТВ-приставке:

1. Найдите в верхней части главного экрана раздел «Настройки» с иконкой шестерёнки .
2. Выберите пункт «Настройки системы».
3. Перейдите в настройки приставки.
4. Откройте «Настройки устройства».
5. Откройте «Экран и звук».
6. Выберите пункт «Размер экрана»
7. Отрегулируйте масштаб под экран вашего телевизора.

Искажённые цвета интерфейса, тусклая подсветка

Вариант 1

1. Проверьте актуальность ПО вашего телевизора (за подробностями обратитесь к инструкции от вашего телевизора).

Вариант 2

1. Измените видеорежим телевизора (Кино, Игры, Стандарт, Пользовательский и т.д.), за подробностями обратитесь к инструкции от вашего телевизора.

Вариант 3

1. Найдите в верхней части главного экрана раздел «Настройки» с иконкой шестерёнки .
2. Выберите пункт «Настройки системы».
3. Перейдите в настройки приставки.
4. Откройте «Настройки устройства».
5. Откройте «Экран и звук».
6. Откройте «Разрешение экрана».
7. Откройте «HDR приоритет».
8. Выберите альтернативный режим HDR (например переключиться с Dolby Vision на HDR10).

Зелёное или розовое изображение на экране

Выберите другое цветовое пространство:

1. Найдите в верхней части главного экрана раздел «Настройки» с иконкой шестерёнки .
2. Выберите пункт «Настройки системы».
3. Перейдите в настройки приставки.
4. Откройте «Настройки устройства».
5. Откройте «Экран и звук».
6. Откройте «Разрешение экрана».
7. Откройте «Цветовое пространство».
8. Выберите другое цветовое пространство – RGB или YCbCr.

Просмотр телеканалов и фильмов часто прерывается вращающимся символом . При воспроизведении через Bluetooth, звук часто прерывается.

Проблема может быть вызвана расположением устройств:

1. Проверьте, что расстояние между Wi-Fi-роутером и приставкой не меньше 2 метров. Если оно меньше, поставьте устройства подальше друг от друга.
2. Если приставка подключена к Wi-Fi на частоте 2,4ГГц попробуйте переключиться на сеть на частоте 5ГГц. Чаще всего частота указана в названии сети. Обратите внимание, что стабильная работа на частоте 2,4ГГц затруднена из-за очень большого количества устройств, работающих на этой частоте.
 - Найдите в верхней части главного экрана раздел «Настройки» с иконкой шестерёнки .
 - Выберите пункт «Настройки системы».
 - Перейдите в настройки приставки.
 - Откройте «Сеть и Интернет».
 - В списке «Доступные сети» выберите сеть на частоте 5ГГц.
3. Проверьте, не включена ли ваша микроволновая печь, когда возникают эти проблемы.

Проскакивают горизонтальные разноцветные полосы на экране (светлые, особенно заметные на тёмном фоне)

1. Отключите приставку и телевизор от розетки.
2. Вытащите HDMI кабель из приставки и максимально плотно вставьте обратно.
3. Вытащите HDMI кабель из телевизора и максимально плотно вставьте обратно.
4. Включите устройства. Если проблема сохранилась, отключите питание устройств, подключите кабель к другому HDMI-порту телевизора.

5. Если не поможет, попробуйте заменить кабель HDMI. Убедитесь, что приставка подключена к телевизору качественным HDMI кабелем версии не ниже 2.0 с маркировкой Ultra High Speed HDMI® или Premium High Speed HDMI®. В идеале – кабелем, который шёл в комплекте с приставкой.

Мерцает экран (черный экран) при нажатии на кнопку пульта / искажается изображение на HDMI выходе (зеленые, разноцветные квадратики/артефакты в Меню, Настройках)

Перезагрузите приставку.

Изображение состоит из крупных квадратов / логотипы каналов состоят из больших квадратов / изображение занимает лишь часть экрана

Если вы используете длинный HDMI кабель не из комплекта поставки, проблема может быть в нём. Убедитесь, что приставка подключена к телевизору качественным HDMI кабелем версии не ниже 2.0 с маркировкой Ultra High Speed HDMI® или Premium High Speed HDMI®. В идеале – кабелем, который шёл в комплекте с приставкой.

Если с кабелем всё в порядке, попробуйте следующее:

1. Отключите приставку и телевизор от розетки.
2. Вытащите HDMI кабель из приставки и максимально плотно вставьте обратно.
3. Вытащите HDMI кабель из телевизора и максимально плотно вставьте обратно.
4. Включите устройства. Если проблема сохранилась, отключите питание устройств, подключите кабель к другому HDMI-порту телевизора.
5. Если не удалось решить проблему, обратитесь в техническую поддержку.

5.8 Звук

Не работает многоканальный звук

1. Убедитесь, что ваше звуковое устройство поддерживает объёмный звук.
2. Убедитесь, что в вашем звуковом устройстве есть специальные настройки для включения объемного звука или отдельный порт HDMI (например для технологии HDMI eARC).
3. Убедитесь, что во включенном видео есть аудиодорожка с многоканальным звуком, и выбрана именно она.
4. Если объёмный звук имеет формат DTS, который не поддерживается приставкой, то она перенаправит его для обработки внешними устройствами (телевизором, AV-ресивером). Внешнее устройство должно поддерживать DTS формат, иначе звука не будет.
5. Если звук воспроизводится через телевизор, формат входящего звука HDMI должен быть настроен как bitstream.
6. Ограничения по технологиям:
 - Bluetooth – только стерео.
 - S/PDIF – несжатое стерео, объёмный звук Dolby Digital до 5.1, DTS до 6.1. Dolby Atmos, DTS-X, Dolby TrueHD и подобные технологии работать не будут.
 - HDMI ARC – Dolby Digital Plus до 7.1. Dolby Atmos, DTS-X, Dolby TrueHD и подобные технологии работать не будут.
7. Если вы используете подключение по технологии HDMI eARC (см. п 4.2), настройте телевизор в соответствии с инструкцией.

Если не помогло, убедитесь что:

- Звуковое устройство подключено к порту телевизора с надписью HDMI ARC/eARC.
- В настройках телевизора аудиовыход¹ настроен на ресивер HDMI ARC\еARC.

- В настройках телевизора формат входного звука HDMI¹ – bitstream.
- В настройках телевизора формат выходного звука¹ – passthrough или auto.

Отсутствует звук

1. Убедитесь, что устройство воспроизведения звука включено.
2. Включите любой телеканал, увеличьте громкость на телевизоре и устройстве воспроизведения звука (если это не телевизор, а например саундбар). Если ничего не происходит, сделайте это с оригинального пульта устройства или попробуйте ещё раз обучить пульт приставки (см. п.2.4–2.5) и повторить действия.
3. Увеличьте громкость на самой приставке. Если громкость на приставке не увеличивается, убедитесь, что пульт находится в режиме управления звуком приставки (см. п.2.4).
4. Проверьте правильность подключения проводов.
5. Если вы используете подключение по технологии HDMI eARC (см. п 4.2), настройте телевизор в соответствии с инструкцией.

Если не помогло, убедитесь что:

- Звуковое устройство подключено к порту телевизора с надписью HDMI ARC/eARC.
- В настройках телевизора аудиовыход¹ настроен на ресивер HDMI ARC/eARC.
- В настройках телевизора формат входного звука HDMI¹ – bitstream.
- В настройках телевизора формат выходного звука¹ – passthrough или auto.

¹ Названия пунктов могут отличаться в зависимости от модели и прошивки телевизора

Рассинхронизация звука и видео

В ряде схем подключения задержки звука являются негативным последствием ограничений технологии.

1. Если звуковое устройство подключено к приставке или телевизору по Bluetooth, и звук отстаёт от видео – проверьте воспроизведение звука с динамиков телевизора. Если задержки нет – проблема в буферизации звукового устройства, обратитесь к руководству по эксплуатации этого устройства. Также проблему может решить игровой режим, если он есть.
2. Если звук подключен по S/PDIF – рассинхронизация звука и картинки естественное явление. Обычно в настройках телевизора или аудиоустройства есть пункт, отвечающий за принудительную задержку звука, можно выставить ее вручную.
3. Аналогичная настройка может помочь при подключении по HDMI ARC/eARC, если не произошла автоматическая синхронизация.

Раздражают системные звуки при нажатии на кнопки пульта

Щелчки при каждом нажатии кнопок можно отключить:

1. Найдите в верхней части главного экрана раздел «Настройки» с иконкой шестерёнки .
2. Выберите пункт «Настройки системы».
3. Перейдите в настройки приставки.
4. Откройте «Настройки устройства».
5. Откройте «Экран и звук».
6. Отключите «Системные звуки».

Неизвестный источник звука в фоне

Накладывается звук с предыдущего приложения. Закройте ненужные запущенные

приложения с помощью экрана со списком запущенных приложений (см. п.3.5). Если не помогло, перезагрузите приставку.

5.9 Dolby Vision, Dolby Atmos, HDR

Не работает Dolby Atmos

1. Убедитесь, что:
 - Телевизор поддерживает Dolby Atmos.
 - У телевизора есть специальные настройки Dolby Vision и они включены на используемом порту HDMI.
2. Проверьте, что ваши устройства подключены комплектным HDMI кабелем или качественным кабелем HDMI версии не ниже 2.0 (Ultra High Speed HDMI® или Premium High Speed HDMI®).
3. Работа объемного звука Dolby Atmos невозможна через Bluetooth, S/PDIF, HDMI ARC.
4. Если вы используете подключение по технологии HDMI eARC (см. п 4.2), настройте телевизор в соответствии с инструкцией.

Если не помогло, убедитесь что:

- Звуковое устройство подключено к порту телевизора с надписью HDMI ARC/eARC.
- В настройках телевизора аудиовыход¹ настроен на ресивер HDMI ARC/eARC.
- В настройках телевизора формат входного звука HDMI¹ – bitstream.
- В настройках телевизора формат выходного звука¹ – passthrough или auto.

¹ Названия пунктов могут отличаться в зависимости от модели и прошивки телевизора

Не работает Dolby Vision

Обратите внимание! Далеко не все телевизоры при начале работы в режиме Dolby Vision показывают информационное сообщение об этом. Кроме того для работы Dolby Vision телевизор автоматически переходит в режим цвета 8 бит – это особенность работы данной технологии.

1. Убедитесь, что:

- Телевизор поддерживает Dolby Vision.
- У телевизора есть специальные настройки Dolby Vision и они включены на используемом порту HDMI.

2. Настройте одноимённый режим приставки:

- Найдите в верхней части главного экрана раздел «Настройки» с иконкой шестерёнки .
- Выберите пункт «Настройки системы».
- Перейдите в настройки приставки.
- Откройте «Настройки устройства».
- Откройте «Экран и звук».
- Откройте «Разрешение экрана».
- Выберите «HDR Приоритет».
- Выставите режим Dolby Vision.

Если вы пробуете смотреть видео с Dolby Vision profile 7, аппаратно оно воспроизводиться не будет, так как этот профиль создан только для дисков Blu-ray. Для решения проблемы обратитесь к документации используемого плеера.

Как включить HDR на телевизоре

Ниже собраны типовые настройки для популярных телевизоров, за актуальной информацией обратитесь к инструкции вашего телевизора.

Убедитесь, что у вас есть 4K телевизор. Посмотрите на упаковке или в инструкции к вашему телевизору. Разные производители используют разные названия.

Обратите внимание на следующие выражения:

- Используемые названия для 4K UHD: 4K, 4K Ultra HD, UHD, UHD 4K, SUHD TV, Ultra HD, Ultra UDTV, 2160p.
- Список разрешений: 3840 x 2160 при 50/60 Гц.
- Используемые названия для HDR: HDR Premium, High Dynamic Range, HDR, UHD Color, Ultra HD Premium, Ultra HD deep color, HLG (Hybrid log-gamma), HDR 10, HDR10+, Dolby Vision.

Как включить

Hisense:

1. Переключитесь на вход с подключенной ТВ-приставкой Movix и нажмите кнопку Меню.
2. Перейдите в Изображение.
3. Выберите «Формат HDMI 2.0».
4. Установите «Расширенный формат».

Philips:

1. Перейдите в Настройки.
2. Выберите Режим HDMI (на входе с подключенной ТВ-приставкой Movix).
3. Установите Режим 4K.

LG:

1. Перейдите в Главное меню.
2. Перейдите в HDMI.
3. Перейдите в Настройки.
4. Перейдите в Дополнительно.
5. Перейдите в Изображение.
6. Выберите HDMI ULTRA DEEP COLOR.
7. Выберите Включено.
8. Выберите Перезагрузка.

Samsung:

В зависимости от модели настройки могут отличаться. Попробуйте одно из следующих действий:

1. Перейдите в Меню.
2. Перейдите в Изображение.
3. Выберите Опции изображения.
4. Выберите Цвет HDMI UHD.
5. Выберите состояние Включено.
6. Выберите Перезагрузка.
7. Перейдите в Настройки.
8. Перейдите в Общие.
9. Выберите Управление внешними устройствами.
10. Выберите Цвет HDMI UHD.
11. Установите Включено.

Vizio:

1. Перейдите в Меню.
2. Выберите Настройки входа (выберите вход с подключенной ТВ-приставкой Movix).
3. Выберите Полный цвет HD.
4. Включите.

Sony:

1. Перейдите в Главное меню.
2. Перейдите в Настройки.
3. Выберите Внешние входы.
4. Выберите Формат сигнала HDMI.
5. Выберите HDMI.
6. Выберите вход с подключенной ТВ-приставкой Movix.
7. Выберите Режим расширенного цвета, и телевизор перезагрузится.

Hisense:

1. Нажмите кнопку «Home» на пульте управления телевизором Hisense.
2. Нажмите «Настройки».
3. Перейдите в категорию «Телевизор».
4. Выберите «Изображение».
5. Перейдите в «Настройки режима изображения».
6. Выберите иконку HDR, которая появится, или выберите «Применить настройки изображения ко всем источникам».

Xiaomi:

1. Переключаетесь на необходимый вход HDMI (Это важно! Из системных настроек недоступны следующие опции).
2. Нажмите центральную кнопку на пульте от телевизора.
3. Выберите в меню Режим HDMI.
4. Выберите HDMI 2.0 или HDMI 2.1.

Часто пункт 3 не приводит к результату, в этом случае предварительно стоит отключить технологию HDMI-CEC на телевизоре или в приставке:

1. Найдите в верхней части главного экрана раздел «Настройки» с иконкой шестерёнки .
2. Перейдите в «Настройки системы».
3. Перейдите в «Настройки устройства».
4. Перейдите в «Экран и звук».
5. Перейдите в «Разрешение экрана».
6. Выключите HDMI-CEC.

Как включить Dolby Vision на телевизоре

Для начала нужно убедиться, что режим HDR включен – смотрите пункт «[Как включить HDR на телевизоре](#)» выше.

В большинстве случаев у вас уже работает Dolby Vision. Иногда требуется найти в меню телевизора пункт Dolby Vision и включить.

Более подробная информация – в инструкции к вашему телевизору.

Например, так это работает в телевизорах Panasonic:

1. Нажмите [HOME].
2. Выберите «Настройка».
3. Нажмите [OK].
4. Выберите «Настройки плеера».
5. Нажмите [OK].
6. Выберите «HDMI».
7. Нажмите [OK].
8. Выберите «Настройки Dolby Vision».
9. Нажмите [OK].
10. Выберите «Включить/Отключить».
11. Нажмите [OK].
12. Нажмите [HOME], чтобы выйти.

5.10 USB-порты и устройства хранения

Не работает внешний жёсткий диск при подключении через USB порт

Не хватает питания. Запитайте внешний диск от внешнего источника питания или используйте шнур питания с двумя разъёмами USB.

Не видны файлы на флешке при подключении через USB-порт

Приложению, через которое вы хотите открыть файлы с флешки нужно разрешение:

1. Найдите в верхней части главного экрана раздел «Приложения» с иконкой из 4 точек .
2. Откройте «Управление приложениями».
3. Выберите проблемное приложение.
4. Откройте «Разрешения»
5. Откройте «Файлы и медиафайлы»
6. Дайте приложению доступ к чтению файлов.

Не работает один USB-порт

Возможно, в меню разработчика в настройках включена отладка по USB. В таком случае один USB-порт работать не будет, отключите отладку и перезагрузите приставку.

6. Меры предосторожности и правила техники безопасности

6.1 Основные меры

Приставка Movix Pro разработана в соответствии с международными стандартами безопасности. Внимательно изучите правила техники безопасности перед использованием. Производитель не несёт ответственности за несчастные случаи или ущерб, возникшие в результате ненадлежащего использования приставки Movix Pro.

Температурный режим

Работа приставки Movix Pro допускается только в помещении с температурой воздуха от 0°C до +40°C и влажностью в пределах 5–85% без конденсата.

Напряжение источника питания

- Приставка Movix Pro должна работать только от источника питания идущего в комплекте.
- Перед выполнением каких-либо работ по техобслуживанию или установке отсоедините шнур питания от сети.

Перезагрузка

Не допускайте перегрузки сетевой розетки, удлинителя или адаптера, поскольку это может привести к возгоранию устройства или удару электрическим током.

Жидкость

Следует избегать попадания жидкости на приставку Movix Pro. Также не следует ставить на устройство предметы, наполненные жидкостью.

Очистка

- Прежде чем приступить к очистке, отключите устройство от сетевой розетки.
- Для чистки приставки Movix Pro используйте влажную ткань. Не используйте растворители. Аккуратно протирайте поверхность мягкой тканью во избежание царапин.

Охлаждение

- Не накрывайте устройство и не мешайте охлаждению как-то ещё.
- Не размещайте устройство на мягкой поверхности.
- Не ставьте на приставку Movix Pro какие-либо предметы. Они будут создавать преграду для вентиляции и могут повредить поверхность.

Внешние устройства

Не используйте неподдерживаемые внешние устройства – это может привести к несчастному случаю или повреждению приставки.

Меры предосторожности

Во время грозы и когда приставкой долго никто не пользуется, отсоединяйте сетевой провод (Ethernet) от Movix Pro, шнур питания – от розетки. Это позволит защитить устройство от повреждения, вызванного молнией и скачками напряжения.

Посторонние объекты

Не вставляйте посторонние предметы в отверстия приставки Movix Pro, поскольку вы можете задеть компоненты под высоким напряжением или повредить детали устройства.

Подключение приставки Movix Pro

Соедините все компоненты между собой, прежде чем подключать приставку Movix Pro к сетевой розетке. Перед подключением или отключением кабелей всегда выключайте питание приставки Movix Pro, телевизора и других компонентов.

Соединение с телевизором

Отключите приставку Movix Pro от сети перед подключением или отключением HDMI-кабеля от телевизора. В противном случае телевизор может выйти из строя.

Расположение

- Расположите приставку Movix Pro в помещении во избежание воздействия на неё молнии, дождя или солнечных лучей. Не следует устанавливать устройство возле батареи или других источников тепла.
- Рекомендуем обеспечить свободное пространство 10 см между приставкой Movix Pro и любым другим объектом.
- Не накрывайте устройство и не ограничивайте иным способом охлаждение устройства и не устанавливайте приставку Movix Pro на мягкой поверхности.
- Размещая приставку Movix Pro на полке или в книжном шкафу, убедитесь в наличии вентиляции и следуйте инструкциям по установке.

- Не ставьте устройство на неустойчивые поверхности, с которых оно может упасть. При падении устройство может нанести травмы и выйти из строя.
- Не располагайте источники открытого огня, например, зажженные свечи, вблизи устройства или на нём.

Во избежание повреждения кабеля питания или вилки соблюдайте следующие инструкции

- Не следует самостоятельно модифицировать кабель или корпус блока питания.
- Не допускайте сгибания и перекручивания кабеля питания.
- При извлечении блока питания из розетки всегда держитесь за корпус блока питания.
- Доступ к блоку питания и розетке или сетевому фильтру должен всегда быть свободным.
- Блок питания и кабель питания должны находиться на достаточном расстоянии от нагревательных приборов во избежание повреждения кабеля.

Во избежание поражения электрическим током соблюдайте следующие инструкции

- Не открывайте корпус устройства.
- Не вставляйте посторонние предметы в отверстия устройства.
- Не прикасайтесь к приставке, блоку питания и его кабелю мокрыми руками.
- Отключайте блок питания и сетевой кабель во время грозы.
- Не вставляйте посторонние предметы в гнезда для модулей и карты доступа.

Это может привести к повреждению устройства и уменьшить срок его службы.

Внимание! Не кладите на устройство посторонние предметы.
При несоблюдении условий эксплуатации гарантийное обслуживание прекращается.

Если оборудование выйдет из строя, звоните по телефону: 8 800 333-70-00.

6.2 При обнаружении неисправности

1. Не используйте приставку, если она неисправна – это может привести к серьёзным повреждениям.
2. Обязательно обратитесь в круглосуточную службу поддержки dom.ru по телефону 8 800 333-70-00 (круглосуточно).

6.3 Гарантийные обязательства

Гарантийный срок – 1 год с момента передачи приставки клиенту. Обслуживание производится при наличии гарантийного талона.

Условия гарантийного обслуживания

1. Оборудование должно использоваться только по назначению в соответствии с условиями эксплуатации.
2. Эта гарантия не распространяется на оборудование, которое было повреждено в результате стихийных бедствий или использования с нарушением условий эксплуатации. Поломка в результате попадания жидкостей или посторонних предметов внутрь оборудования тоже не считается гарантийным случаем.
3. Вскрытие, замена деталей или ремонт посторонним лицом ведёт к прекращению гарантийного обслуживания.

4. Ни при каких обстоятельствах Оператор связи не несёт ответственности за любые убытки, возникшие из-за использования оборудования с нарушением условий эксплуатации.

6.4 Правила и условия хранения, перевозки, реализации и утилизации

1. Перевозить и хранить приставку надо при температуре от -20°C до +70°C при относительной влажности воздуха от 5 % до 85 % без образования конденсата.
2. Хранить приставку надо в закрытом помещении, в заводской упаковке. Перевозить – в крытых транспортных средствах любым видом транспорта. Тоже в заводской упаковке.
3. Приставка реализуется по правилам и условиям, определяемым внутренними нормативными документами Оператора связи, а также условиями договоров, заключаемых Оператором связи с уполномоченными лицами.
4. Утилизировать приставку необходимо в соответствии со всеми требованиями действующих законов и нормативов.

Утилизация – инструкция от WEEE

По окончании периода эксплуатации данного изделия его не следует выбрасывать вместе с другими бытовыми отходами. Отделите это изделие от других типов отходов для соответствующей переработки и повторного использования в качестве сырья. Это позволит предотвратить возможное вредное воздействие на окружающую среду или здоровье человека в результате неконтролируемой утилизации отходов.

7. Товарные знаки



HDMI, логотип HDMI являются товарными знаками или зарегистрированными товарными знаками HDMI Licensing LLC.

